

Schwimmbad- & Saunatechnik Berlin – Versandhandel

Kornblumenstraße 22 – D-26725 Emden – Tel.: 0049 – (0)4921 – 450 99 88 - Fax: 0049 – (0)4921 – 450 99 95
Internet: <http://www.ssb-berlin.de> - eMail: info@ssb-berlin.de



Modell: WS-103

Maße:

1830 x 1300 x 850 mm

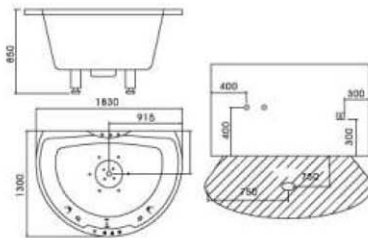

Technische Daten

Heizsystem 2000 Watt
Pumpensystem 1110 Watt
Fördervolumen 380l/min (sehr leise)
Luftpumpe 200 Watt
Hochwertiges Sanitär-Acryl mit 8-9mm Stärke + 3/4-Lage Glasfaser
Farbige Unterwasserbeleuchtung
CPU gesteuertes Display
Inkl. hochwertiger Einlassarmaturen gr. Wassereinlass + Handbrause
2 gepolsterte Kopfstützen
Ablaufgarnitur
Wannenträger aus Edelstahl

Restwasserentleerung
4 Hydro-Jet-Düsen und
2 Jet-Düsen in den Wänden
mit regelbarer Massagstärke
10 Luftdüsen im Boden
separat zuschaltbar
Eingebautes FM-Radio
Inkl. externer Lautsprecher
Selbstreinigungsmodus durch
automatische Ozonsterilisation
(O³) 7,2 Watt
Niederspannungssteuersystem (20 V)

Einbau-Whirlpool – Modell: WS-103

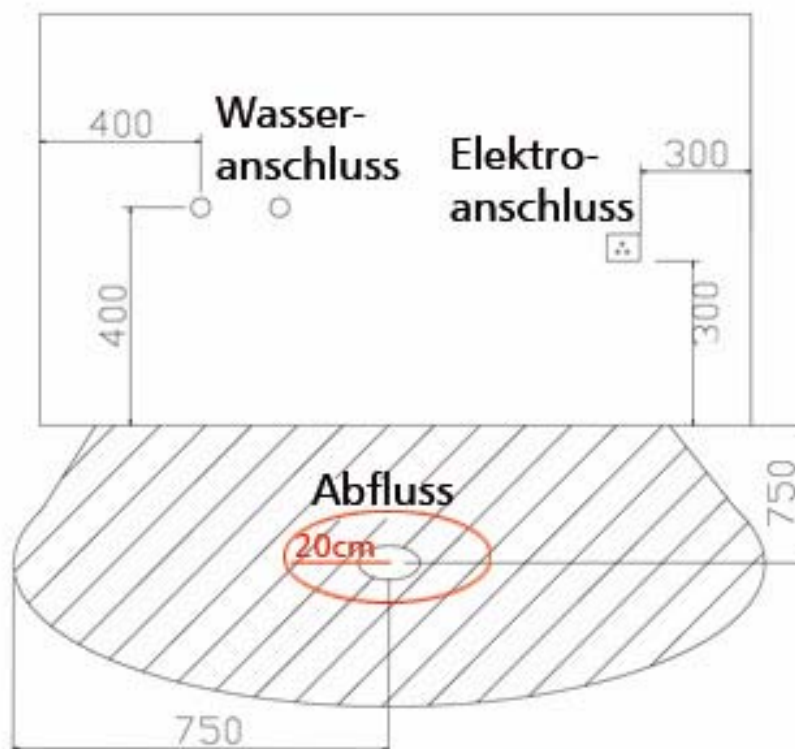
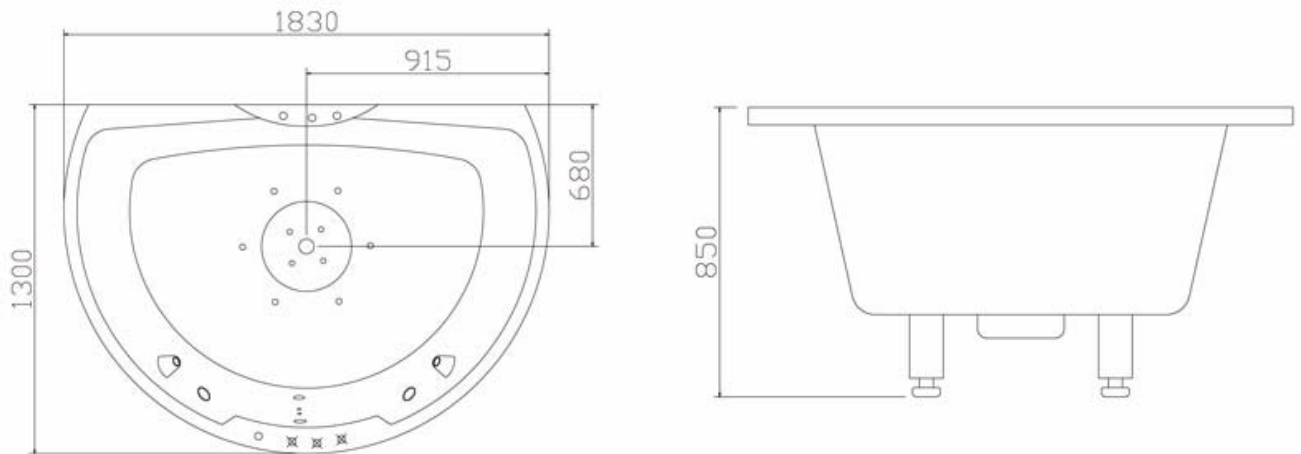

Bitte installieren Sie den Abfluss außerhalb des roten Kreises.